

PRZEPUSTNICE NAVAL



NAVAL OY

PRZEPUSTNICE NAVAL

PRZEPUSTNICE ODCINAJĄCE I REGULACYJNE NAVAL

Zaawansowane technologicznie przepustnice firmy NAVAL, mogą być stosowane w sieciach i instalacjach ciepłowniczych oraz w rurociągach do przesyłu oleju i wody nie zawierającej tlenu. Ponadto istnieje możliwość zastosowania przepustnic dla innych substancji i czynników, które nie niszczą elementów przepustnicy.

OPIS - BUDOWA I DZIAŁANIE:

Przepustnice NAVAL skonstruowane są jako przepustnice z uszczelnieniem metalowym „metal na metal”. Główną cechą konstrukcji jest podwójnie mimośrodowo osadzona tarcza zawierająca tzw. dysk (3) mocowany do wałków (4 i 5) przepustnicy. Zarówno dysk jak i wałki wykonane są ze stali nierdzewnej. Główne uszczelnienie przepustnicy (9) o specjalnym kształcie i twardości, wykonane ze specjalnego stopu niklu i chromu o nazwie Inconel 718, osadzone jest w odlewanym, jednoczęściowym, stalowym korpusie przepustnicy (1). Kształt i profil powierzchni dysku o geometrii toroidu oraz względnie duży kąt krawędzi zamknięcia, eliminują zjawiska zatarcia oraz zakleszczenia dysku podczas zamykania lub otwierania przepustnicy. Szczelność wałków uzyskano poprzez zestaw uszczelnień typu EPDM (12, 16) oraz łożysk i płyt ślizgowych z powierzchnią PTFE (6, 7, 8) umożliwiających płynny obrót dysku.

CHARAKTERYSTYKA:

Przepustnice Naval stosowane są głównie do regulacji przepływu czynnika oraz do odcięć w sieciach i instalacjach o dużych średnicach. Podstawowe zalety konstrukcji przepustnicy tj. podwójnie mimośrodowo osadzony dysk, uszczelnienie typu „metal na metal” oraz szczególnie profil krawędzi dysku i duży kąt powierzchni zamknięcia, zapewniają płynną regulację oraz szczelne zamknięcie instalacji w obu kierunkach przepływu.

Przepustnice te nie wymagają obsługi technicznej, konserwacji, smarowania i dodatkowej regulacji. Dzięki zastosowaniu odpowiednio dobranych materiałów konstrukcyjnych, przepustnice są wytrzymałe na działające duże naprężenia ściskające i rozciągające powstałe w rurociągach i określone w normie EN 488. Zapewnia to bezawaryjną pracę przepustnic w wysokoparametrowych sieciach ciepłowniczych. Szeroki obszar pracy armatury określa wykres załączony poniżej.

Przepustnice są łatwe w montażu i do izolacji. Konstrukcja korpusu zawiera standardowo kotnierze do montażu przekładni zgodnie z normą ISO 5211, dzięki czemu proste jest instalowanie różnego typu napędów i ich sterowanie.

Przepustnice NAVAL spełniają europejskie normy dotyczące klasy szczelności przepustnic tj. ISO 5208, Rate D.

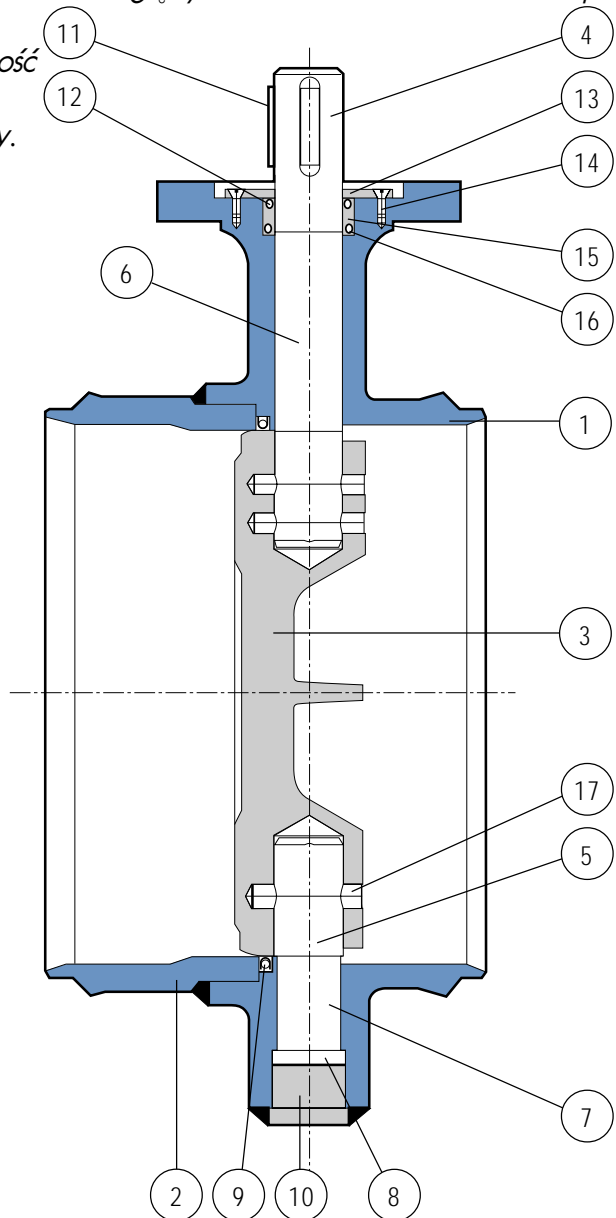

Obszar pracy przepustnicy w zależności od temperatury i ciśnienia

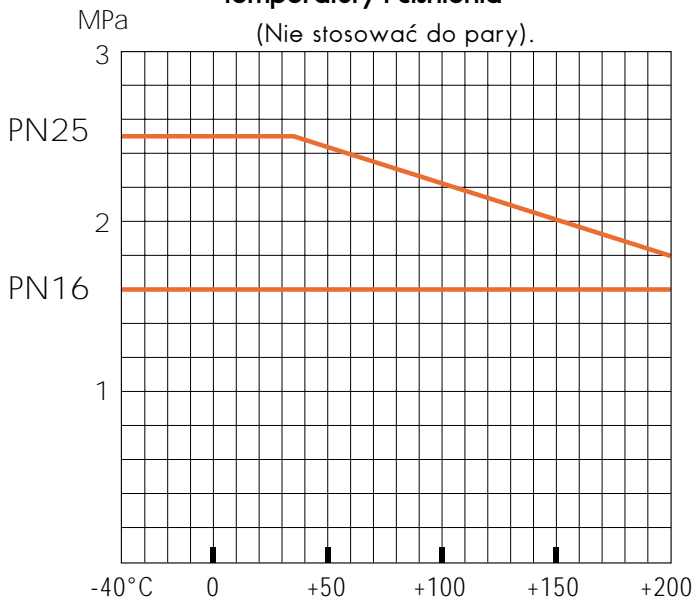

Dla temperatur pracy do 250°C, można zastosować przepustnice ze specjalnym uszczelnieniem dobieranym przez producenta.

SPECYFIKACJA MATERIAŁOWA

POZ.	OPIS	MATERIAL	
1.	Korpus	Stalowo	ASTMA216, Gr. WCC, odlew
2.	Końcówka do wspawania	Stalowo	ASTM A216, Gr. WCC, odlew
3.	Dysk	Stal nierdzewna	AISI 329
4.	Górny wałek	Stal nierdzewna	AISI 329
5.	Dolny wałek	Stal nierdzewna	AISI 329
6.	Łożysko górne	PTFE+Stal nierdzewna	„Metaloplast”
7.	Łożysko górne	PTFE+Stal nierdzewna	„Metaloplast”
8.	Płyta ślizgowa	PTFE+Stal nierdzewna	„Metaloplast”
9.	Uszczelnienie	Inconel 718	stop nikiel-chrom
10.	Zaslepka	Stal węglowa	St 52.0
11.	Klin	Stal węglowa	
12.	Oring	EPDM	
13.	Pierścien blokujący	Stal węglowa	St 52.0
14.	Śruba	Stal nierdzewna	
15.	Pierścien uszczelniający	Stal węglowa	St 52.0
16.	Oring	EPDM	
17.	Klin	Stal nierdzewna	AISI 316

WYMIARY

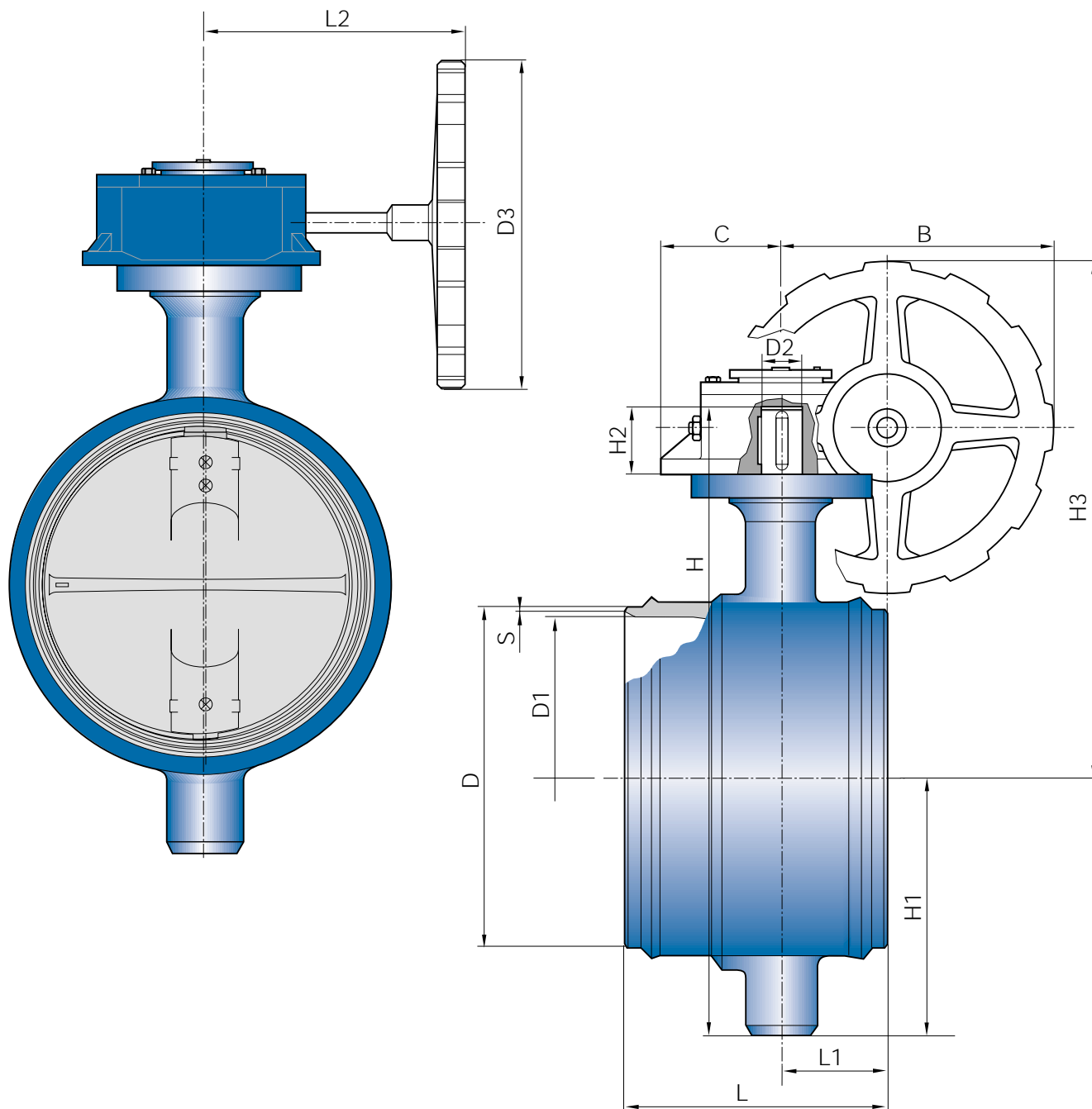

DN	PN	NR KAT.	L	L1	L2	D	D1	D2	D3	H	H1	H2	H3	B	C	S	WAGA/KG *)
350	16	384 350	290	112	224	356	340	40	315	683	279	65	531	244	100	6,3	82
400	16	384 400	310	126	267	406	386	50	400	751	307	80	612	305	110	6,3	116
500	16	384 500	350	178	312	508	488	60	400	936	397	110	684	330	143	6,3	199
600	16	384 600	390	181	315	610	588	70	350	1086	480	110	749	313	155	7,1	302
700	16	384 700	430	209	365	711	686	80	457	1248	571	130	839	410	127	8,8	442
350	25	384 351	290	112	232	356	340	40	315	683	279	65	531	244	100	8,0	82
400	25	384 401	310	126	267	406	386	50	400	751	307	80	612	305	110	8,8	116
500	25	384 501	350	178	312	508	488	60	400	936	397	110	684	330	143	10,0	199
600	25	384 601	390	181	315	610	588	70	350	1086	480	110	737	313	155	11,0	302
700	25	384 701	430	209	365	711	686	80	457	1248	571	130	839	410	127	12,5	442

*)WAGA BEZ PRZEKŁADNI

DOBÓR TYPÓW NAPĘDÓW ELEKTRYCZNYCH

(produkcji Auma lub Bernard)

DN	PN	Auma	Bernard
350	16/25	SA07.1-GSM100.3/VZ4.3	SRA6 + RS250
400	16/25	SA07.1-GSM100.3/VZ4.3	SRA6 + RS250
500	16/25	SA10.1-GSM125.3/VZ4.3	SRC + RS600
600	16/25	SA07.5-GS160/GZ14	SRC + RS1825
700	16/25	SA07.5-GS200/GZ16	SRC + RS1825 G

Mózna również zastosować napędy pneumatyczne.
Napędy do przepustnic regulacyjnych muszą być dodatkowo wyposażone w elektroniczny czujnik położenia.

TABELA WATOŚCI WSPÓŁCZYNNIKÓW Kv

DN	Kv / kąt otwarcia								
	10°	20°	30°	40°	50°	60°	70°	80°	90°
350	190	450	835	1350	2120	3085	4500	5910	6425
400	260	600	1110	1795	2735	4020	5900	7780	8550
500	420	980	1820	2940	4480	6580	9660	12740	14000
600	630	1510	2770	4440	6640	9800	14380	18950	20920
700	900	2210	3980	6360	9340	13850	20210	26600	29480



NAVAL OY, P.O.Box 32, FIN-23801 Laitila, FINLAND,
tel. +358-2-85 091, fax +358-2-856 506,
e-mail: naval@naval.fi, internet: <http://www.naval.fi>